



АВТОМОБИЛЬНЫЙ ЗАВОД  
Чайка Сервис

РариТЭК  
ГРУППА КОМПАНИЙ



## Автогидроподъемник 2784LR на шасси КАМАЗ-4308 (4x2)

- Уменьшение затрат на топливо в 2,5 раза \*
- Снижение вредных выбросов в 2-5 раз \*
- Максимальный горизонтальный вылет 10,2 м
- Грузоподъемность люльки 250 кг

\* - по сравнению с дизельным двигателем

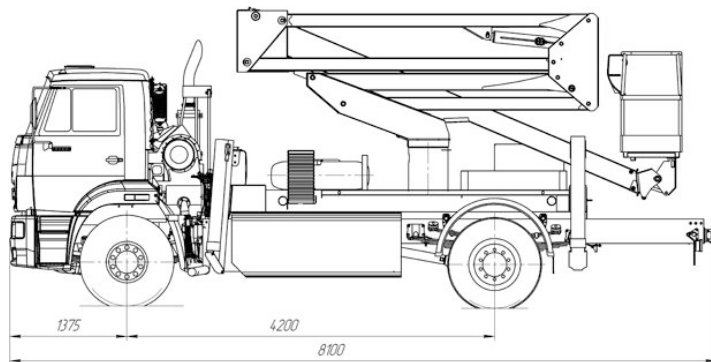

# Автогидроподъемник 2784LR с АГП DA324 на шасси КАМАЗ-4308 (4x2)

## Технические характеристики

- Автогидроподъемник Чайка-Socage телескопический DA324 установлен на газобаллонном шасси КАМАЗ-4308. Подъемник оборудован изолированной люлькой, позволяющей оператору проводить работы на линиях электропередач под напряжением до 2000V при отсутствии атмосферных осадков.
- **Рабочая высота подъема, м** .....22/24  
**Грузоподъемность люльки, кг** .....250  
**Угол поворота, град.** .....360  
**Максимальный горизонтальный вылет, м** .....10,2  
**Ширина передних / задних опор, мм** .....2880
- **Весовые параметры и нагрузки:**  
**Снаряжённая масса а/м, кг** .....7000  
**Полная масса а/м, кг** .....7850
- **Электрооборудование:**  
**Напряжение, В** .....24  
**Аккумуляторы, В/Ачас** .....2x12/190  
**Генератор, В/Вт** .....28/2000
- **Сцепление:**  
**Тип** .....диафрагменное, однодисковое мод. MF-362  
**Привод** .....гидравлический с пневмоусилителем  
**Диаметр ведомого диска, мм** .....362
- **Коробка передач:**  
**Тип** .....механическая, шестиступенчатая ZF 6S1000  
**Управление** .....механическое, дистанционное  
**Передаточные числа на передачах:**  

1	2	3	4	5	6	3X
6.75	3.60	2.13	1.39	1.00	0.78	6.06
- **Главная передача:**  
**Передаточное отношение** .....4.22
- **Тормоза:**  
**Привод** .....пневматический, двухконтурный с антиблокировочной системой  
**Тормозные механизмы** .....дисковые
- **Колеса и шины:**  
**Тип колес** .....дисковые  
**Тип шин** .....пневматические, бескамерные  
**Размер обода, мм** .....389  
**Размер шин** .....245 / 70R 19,5  
**Скоростная категория** .....M
- **Кабина:**  
**Тип** .....расположенная над двигателем  
**Исполнение** .....без спального места
- **Модель** .....Da324
- **Базовое шасси:**  
**Модель** .....КАМАЗ-4308P
- **Двигатель:**  
**Модель** .....YC6J190N-40 (Евро-4)  
**Тип** .....газовый, с турбонаддувом и ОНВ, с электронно-управляемым регулятором давления, с искровым зажиганием  
**Максимальная мощность, кВт (л.с.)** .....131 (178)  
**при частоте вращения коленчатого вала, об/мин** .....2500  
**Максимальный крутящий момент, Нм (кгсм)** .....650 (58)  
**при частоте вращения коленчатого вала, об/мин** .....1500  
**Расположение и число цилиндров** .....рядное, 6  
**Степень сжатия** .....11  
**Топливо** .....газ природный компримированный (сжатый), ГОСТ 27577
- **Система питания:**  
**Общий объем баллонов, л** .....369 (123л. x 3)  
3 баллона за кабиной  
**Объем заправляемого природного газа при давлении 200 атм., куб.м** .....74  
**Пробег без дозаправки, км** .....400
- **Габаритные размеры:**  
**Длина, м** .....8100  
**Ширина, м** .....2480  
**Высота, м** .....3450
- **Характеристика а/м полной массой 7850 кг:**  
**Максимальная скорость, не менее, км/ч** .....90  
**Угол преодолеваемого подъема, не менее, %** .....25  
**Внешний габаритный радиус поворота, м** .....10

**KAMAZ**

8-800-555-00-99

callcentre@kamaz.org, www.kamaz.ru

АВТОМОБИЛЬНЫЙ ЗАВОД

Чайка СЕРВИС

www.chaika-service.ru

8-800-700-22-09

**РариТЭК**  
ГРУППА КОМПАНИЙ

8-800-333-25-52

kamaz@raritek.ru, www.raritek.ru