



KAMAZ
ЦЕНТР

 **ПариТЭК**
ГРУППА КОМПАНИЙ



Автопоезд зерновоз 68902С на шасси КАМАЗ-65117-32 (6х4)

- Уменьшение затрат на топливо в 2,5 раза*
- Снижение вредных выбросов в 2-5 раз*

* - по сравнению с дизельным двигателем

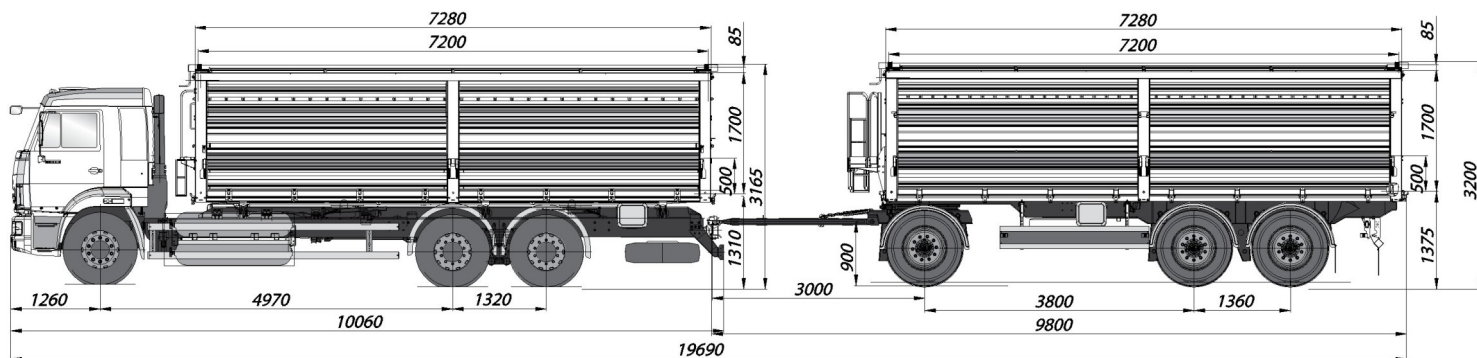

Автопоезд зерновоз 68902С на шасси КАМАЗ-65117-32 (6x4) с бортовым прицепом 83703G

Технические характеристики

- **Газобаллонный автопоезд зерновоз 68902С** предназначен для перевозки зерна.

Топливная система автомобиля оснащена 8 баллонами объемом 100 л. каждый, по 4 баллона горизонтально слева и справа на раме. Общий объем баллонов составляет 800 л. и вмещает 160 м³ сжатого природного газа при давлении 200 атм.

- **Самосвальная установка:**

Платформа — цельнометаллическая, сварная, коробчатого типа. Нижние боковые борта - подвижные, могут открываться с верхней навеской или нижней навеской на 120 град. Средние борта с верхней навеской, открываются только при открывании нижних бортов на нижней навеске.

Запоры бортов - механические, открываются вручную. Автомобиль оснащён съёмным каркасом тента, тентом сворачивающемся в продольном направлении. Для удобства сматывания и разматывания тента на борту установлена площадка с лесенкой.

- **Двигатель:**

Модель 820.62-300 (Евро-4)
 Тип газовый, с турбонаддувом и ОНВ, с электромагнитным дозатором и распределенным впрыском, с искровым зажиганием
 Максимальная полезная мощность, л. с. (кВт), при 1900 об/мин 300 (221)
 Топливо газ природный, сжатый, ГОСТ 27577

- **Характеристики Автомобиля:**

Снаряженная масса, кг 12200
 Грузоподъемность, кг 11650
 Полная масса, кг 24000

- - нагрузка на переднюю ось 5300
- - нагрузка на заднюю тележку 18700
- Полная масса автопоезда, кг 38000
- Исполнение кабины со спальным местом
- Направление разгрузки на боковые стороны и назад
- Объем платформы, м³ 29,7
- Угол опрокидывания платформы, град 50
- Внутренние размеры платформы, мм:
 (длина x ширина x высота) 7200x2428x1700
- Габаритные размеры автомобиля, мм:
 -длина 10060
 -ширина 2500
 -высота 3165
- Максимальная скорость, км/ч 80

- **Базовое шасси:**

Модель КАМАЗ-65117-1865-34

Тормозная система автопоезда с АБС.

- **Характеристики прицепа самосвального 83703G:**

Грузоподъемность, кг 20650
 Объем платформы, м³ 29,7
 Полная масса прицепа, кг 27000
 Направление разгрузки на боковые стороны и назад
 Оси, подвеска прицепа, поворотный круг производство SAF (Голландия).
 Односкатная ошиновка, размерность шин 385/65 R22,5

KAMAZ

8-800-555-00-99

callcentre@kamaz.org, www.kamaz.ru

РаритЭК
 ГРУППА КОМПАНИЙ

8-800-333-25-52

kamaz@raritek.ru, www.raritek.ru