



KAMAZ
ЦЕНТР

РариТЭК
ГРУППА КОМПАНИЙ



Мусоровоз с задней разгрузкой МСТ-6963-10 (газобаллонное шасси КАМАЗ-65115-30 6x4)

- Уменьшение затрат на топливо в 2,5 раза
- Снижение вредных выбросов в 2-5 раз

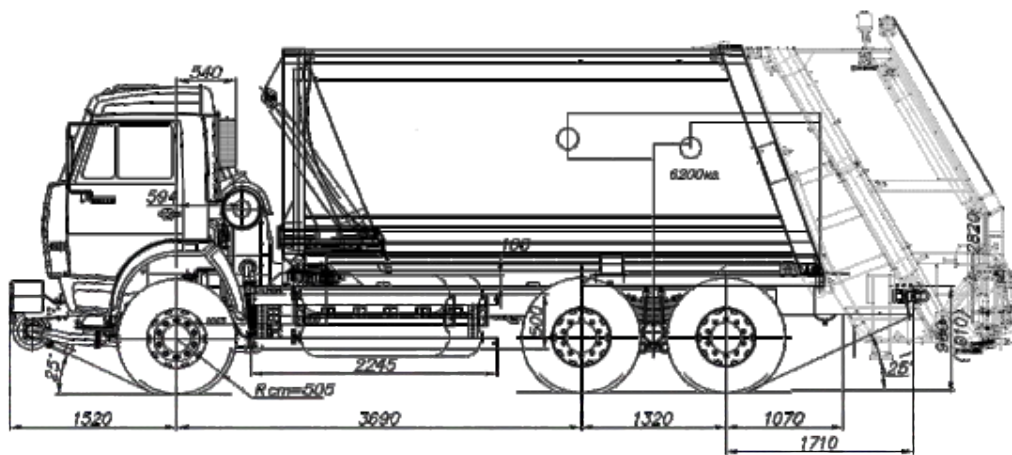

Мусоровоз с задней разгрузкой МСТ-6963-10 (газобаллонное шасси КАМАЗ-65115-30 6x4)

Технические характеристики

■ Мусоровоз МСТ-6963-10 с задней загрузкой предназначен для механизированного и ручного сбора твердых бытовых отходов и транспортирования их к местам утилизации. Уплотнение отходов осуществляется при помощи прессующей и выталкивающей плит.

■ Выгрузка ТБО из кузова осуществляется выталкивающим щитом.

■ Высокие технические стандарты и надежность всех узлов и частей загрузочного бункера, это результат опыта приобретенного во время производства тысяч машин проданных во всем мире и применения автоматизированного процесса сборки.

■ Благодаря использованию в производстве высокотехнологичных материалов надстройка Farid T1M-19 (производство Италия) требует минимальной технической поддержки и обслуживания. Серия T1 обладает исключительно низким уровнем шума во время работы.

■ В состав спецоборудования входит: кузов, загрузочный бункер, кантователь для евроконтейнеров 120-1100 л., прессующая плита, выталкивающая плита и трансмиссия привода этих механизмов.

■ Топливная система автомобиля оснащена 8 баллонами, размещенными на раме: слева 4 по 100 л., справа 4 по 80 л.

■ Общий объем баллонов составляет 720 л. и вмещает 144 куб. м. сжатого природного газа при

■ давлении 200 атм.

Модель	МСТ-6963-10
Полезный объем кузова, куб. м.....	19
Масса вывозимого мусора, кг.....	9810
Коэффициент уплотнения мусора при удельной массе ТБО 200 кг/куб.м	6:1
Масса спецоборудования, кг.....	6200
Снаряженная масса а/м, кг.....	14874
Полная масса, кг.....	24685

■ Распределение полной массы, кг:

—на переднюю ось	5706
—на заднюю тележку.....	18979
Максимальная скорость, км/ч	80

■ Габаритные размеры, мм

длина	9180
ширина	2550
высота.....	3430
колесная база	3690+1320

■ Базовое шасси:

Модель.....КАМАЗ-65115-1841-30

■ Двигатель:

Модель.....	КАМАЗ-820.60-260 (Евро-4)
Тип	газовый, с турбонаддувом и ОНВ, с электромагнитным дозатором распределенным впрыском, с искровым зажиганием
Максимальная мощность, кВт (л.с.).....	191 (260)
при частоте вращения коленчатого вала, об/мин	2200
Максимальный крутящий момент, Нм (кгсм), при 1300-1500 об/мин 1300-1500	1078 (110)
Топливо	газ природный сжатый, ГОСТ 27577

KAMAZ

8-800-555-00-99

callcentre@kamaz.org, www.kamaz.ru

РаритЭК
ГРУППА КОМПАНИЙ

8-800-333-25-52

kamaz@raritek.ru, www.raritek.ru