



KAMAZ
ЦЕНТР

 **ПариТЭК**
ГРУППА КОМПАНИЙ



Седельный тягач КАМАЗ-65116-32 (6x4)

- Уменьшение затрат на топливо в 2,5 раза*
- Снижение вредных выбросов в 2-5 раз*

* - по сравнению с дизельным двигателем

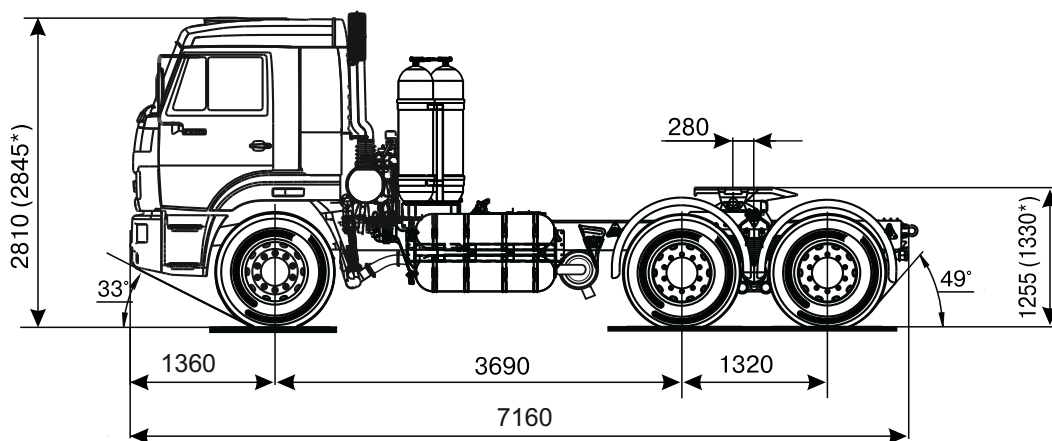

* - размеры для автомобиля снаряженной массы

KAMAZ-65116-32 (6x4)

Технические характеристики

■ Весовые параметры и нагрузки:

Снаряженная масса а/м, кг.....	8650
Полная масса а/м, кг.....	23800
нагрузка на переднюю ось, кг.....	5400
нагрузка на заднюю тележку, кг.....	18400
Полная масса полуприцепа, кг.....	30000
Полная масса автопоезда, кг.....	38800

Двигатель:

Модель.....	KAMAZ-820.62-300 (Евро-4)
Тип.....	газовый, с турбонаддувом и ОНВ, с электромагнитным дозатором и распределенным впрыском, с искровым зажиганием
Максимальная мощность, кВт (л.с.).....	221 (300)
при частоте вращения коленчатого вала, об/мин.....	1900
Максимальный крутящий момент, Нм (кгсм).....	1226 (125)
при частоте вращения коленчатого вала, об/мин.....	1300
Расположение и число цилиндров.....	V-образное, 8
Рабочий объем, л.....	11,76
Диаметр цилиндра и ход поршня, мм.....	120/130
Степень сжатия.....	12
Топливо.....	газ природный компримированный (сжатый), ГОСТ 27577

Система питания:

Общий объем баллонов, л.....	1040 (80л. x 13)
9 баллонов за кабиной, 4 слева на раме.	
Объем заправляемого природного газа при давлении 200 атм., куб.м.....	208

Электрооборудование:

Напряжение, В.....	24
Аккумуляторы, В/Ачас.....	2x12/190
Генератор, В/Вт.....	28/2000

Сцепление:

Тип.....	диафрагменное, однодисковое мод. MFZ-430
Привод.....	гидравлический с пневмоусилителем
Диаметр ведомого диска, мм.....	430

■ Коробка передач:

Тип.....механическая, девятиступенчатая мод. ZF 9S1310 TO
Управление.....механическое, дистанционное
Передаточные числа на передачах:

1 (пониж.)	1	2	3	4	5	6	7	8	R
9,48	6,58	4,68	3,48	2,62	1,89	1,35	1,00	0,75	8,97

■ Главная передача:

Передаточное отношение.....5,43

■ Тормоза:

Привод.....пнев матический
Размеры: диаметр барабана, мм.....400
Ширина тормозных накладок, мм.....140
Суммарная площадь тормозных накладок, кв.см.....6300

■ Колеса и шины:

Тип колес.....дисковые
Тип шин.....пневматические, камерные
Размер обода.....8,25-22,5
Размер шин.....11.00R22,5

■ Кабина:

Тип.....расположенная над двигателем, с высокой крышей
Исполнение.....со спальным местом

■ Седельно-цепное устройство:

Тип ССУ.....с двумя степенями свободы, литое
Диаметр замкового отверстия в захвате.....50,8 (2")

■ Характеристика а/п полной массой 38800 кг:

Максимальная скорость, не менее, км/ч.....80
Угол преодолеваемого подъема, не менее, %.....18
Внешний габаритный радиус поворота, м.....10,7

KAMAZ

8-800-555-00-99

callcentre@kamaz.org, www.kamaz.ru

РаритЭК
ГРУППА КОМПАНИЙ

8-800-333-25-52

kamaz@raritek.ru, www.raritek.ru